

フォトインタラプタ PHOTOINTERRUPTERS



SG-107Fは、赤外発光ダイオードと高感度フォトランジスタを超小型樹脂にモールドした反射型フォトセンサで取付けスペースの削減が出来ます。

The SG-107F reflective sensor combines a GaAs IRED with a high-sensitivity phototransistor in a super-mini package, Reducing installation space.

▶ 特長 FEATURES

- 基板直付けタイプ  
PWB direct mount type
- 最適検出距離: 0.8mm  
The most suitable detection distance : 0.8mm
- 可視光カットタイプ  
Visible light cut type
- 薄型  
Low profile

▶ 用途 APPLICATIONS

カセットメカ、カメラ、小型プリンター、VTR  
Cassette mecha, Cameras, Mini printers, VTR

▶ 最大定格 MAXIMUM RATINGS

(Ta=25°C)

Item		Symbol	Rating	Unit
入力 Input	許容損失 Power dissipation	$P_D$	75	mW
	順電流 Forward current	$I_F$	50	mA
	逆電圧 Reverse voltage	$V_R$	5	V
出力 Output	コレクタ損失 Collector power dissipation	$P_C$	50	mW
	コレクタ電流 Collector current	$I_C$	20	mA
	コレクタ-エミッタ間電圧 Collector-Emitter voltage	$V_{CE0}$	30	V
	エミッタ-コレクタ間電圧 Emitter-Collector voltage	$V_{EC0}$	3	V
動作温度 Operating temp. *1		$T_{opr}$	-25~+85	°C
保存温度 Storage temp. *1		$T_{stg}$	-30~+100	°C
半田付温度 Soldering temp. *2		$T_{sol}$	240	°C

\*1. 氷結、結露の無き事  
No icebound or dew

\*2. ケース端面より2mm離れた所で  $t \leq 5$  s  
For MAX. 5 seconds at the position of 2mm from the package.

▶ 電気的光学的特性 ELECTRO-OPTICAL CHARACTERISTICS

(Ta=25°C)

Item		Symbol	Conditions	Min.	Typ.	Max.	Unit.
入力 Input	順電圧 Forward voltage	$V_F$	$I_F=10mA$	—	—	1.3	V
	逆電流 Reverse current	$I_R$	$V_R=5V$	—	—	10	$\mu A$
	ピーク発光波長 Peak wavelength	$\lambda_P$	$I_F=20mA$	—	940	—	nm
出力 Output	暗電流 Collector dark current	$I_{CE0}$	$V_{CE}=10V$	—	—	0.2	$\mu A$
	光電流 Light current	$I_L$	$I_F=4mA, V_{CE}=5V$	35	—	200	$\mu A$
伝達特性 Transmission	漏れ電流 Leakage current	$I_{CE00}$	$I_F=10mA, V_{CE}=5V$	—	—	0.2	$\mu A$
	応答時間(立ち上がり) Rise time	$t_r$	$V_{CE}=2V, I_C=0.1mA, R_L=1K\Omega$	—	30	—	$\mu s$
	応答時間(立ち下がり) Fall time	$t_f$		—	25	—	$\mu s$

本資料に記載しております内容は、技術の改良、進歩等によって予告なしに変更されることがあります。ご使用の際には、仕様書をご用命のうえ、内容の確認をお願い致します。

The contents of this data sheet are subject to change without advance notice for the purpose of improvement. When using this product, would you please refer to the latest specifications.

フォトインタラプタ PHOTOINTERRUPTERS

■許容コレクタ損失/周囲温度  $P_c/T_a$

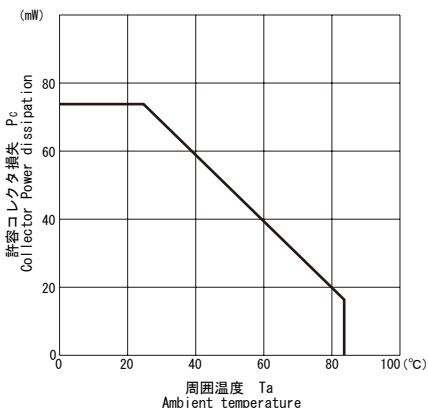

■順電流/順電圧特性  $I_F/V_F$

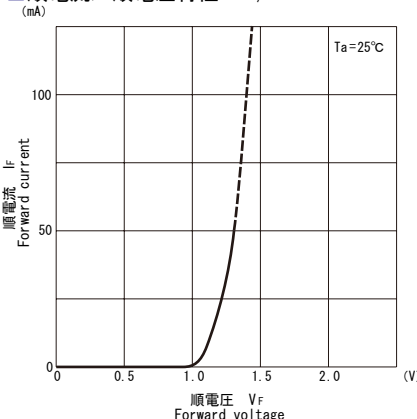

■光電流/順電流特性  $I_L/I_F$

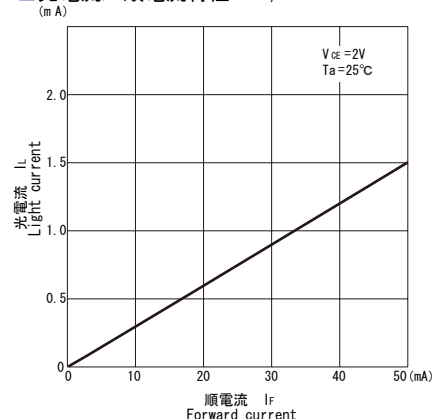

■光電流/コレクタ・エミッタ間電圧特性  $I_L/V_{CE}$

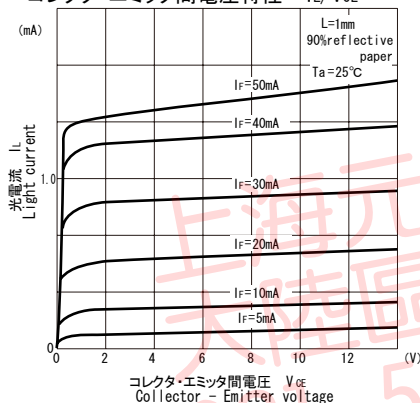

■相対光電流/周囲温度特性  $I_L/T_a$

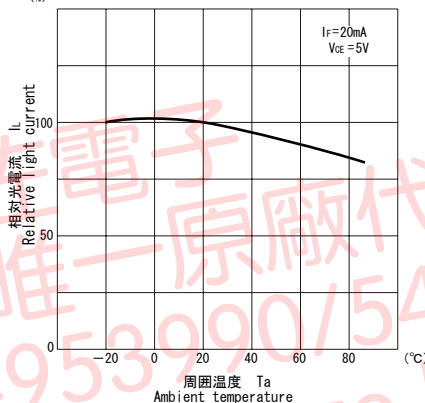

■暗電流/周囲温度特性  $I_{ce0}/T_a$

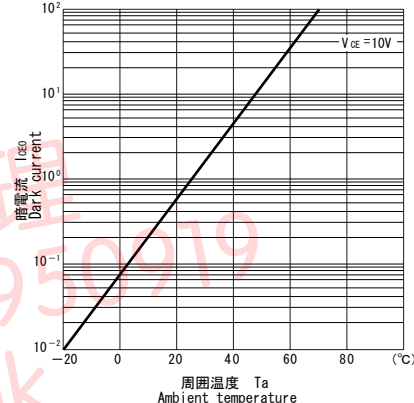

■応答時間/負荷抵抗特性  $t_r, t_f/R_L$  ※1

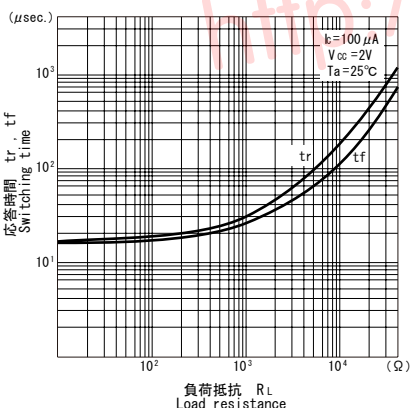

■位置検出特性 ※2

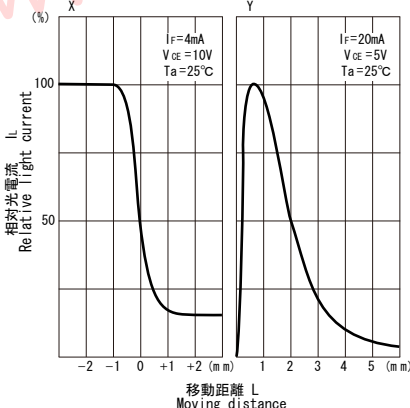

\*1 Switching time measurement circuit

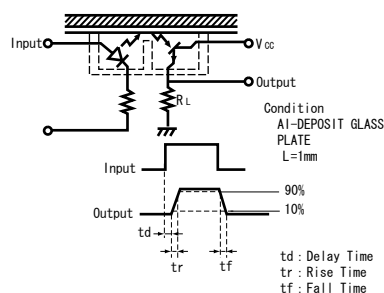

\*2 Method of measuring position detection characteristic

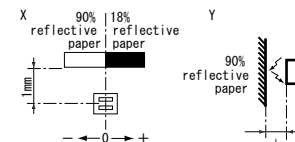

本資料に記載しております内容は、技術の改良、進歩等によって予告なしに変更されることがあります。ご使用の際には、仕様書をご用命のうえ、内容の確認をお願い致します。

The contents of this data sheet are subject to change without advance notice for the purpose of improvement. When using this product, would you please refer to the latest specifications.

フォトインタラプタ PHOTOINTERRUPTERS  
外形寸法 DIMENSIONS (Unit : mm)

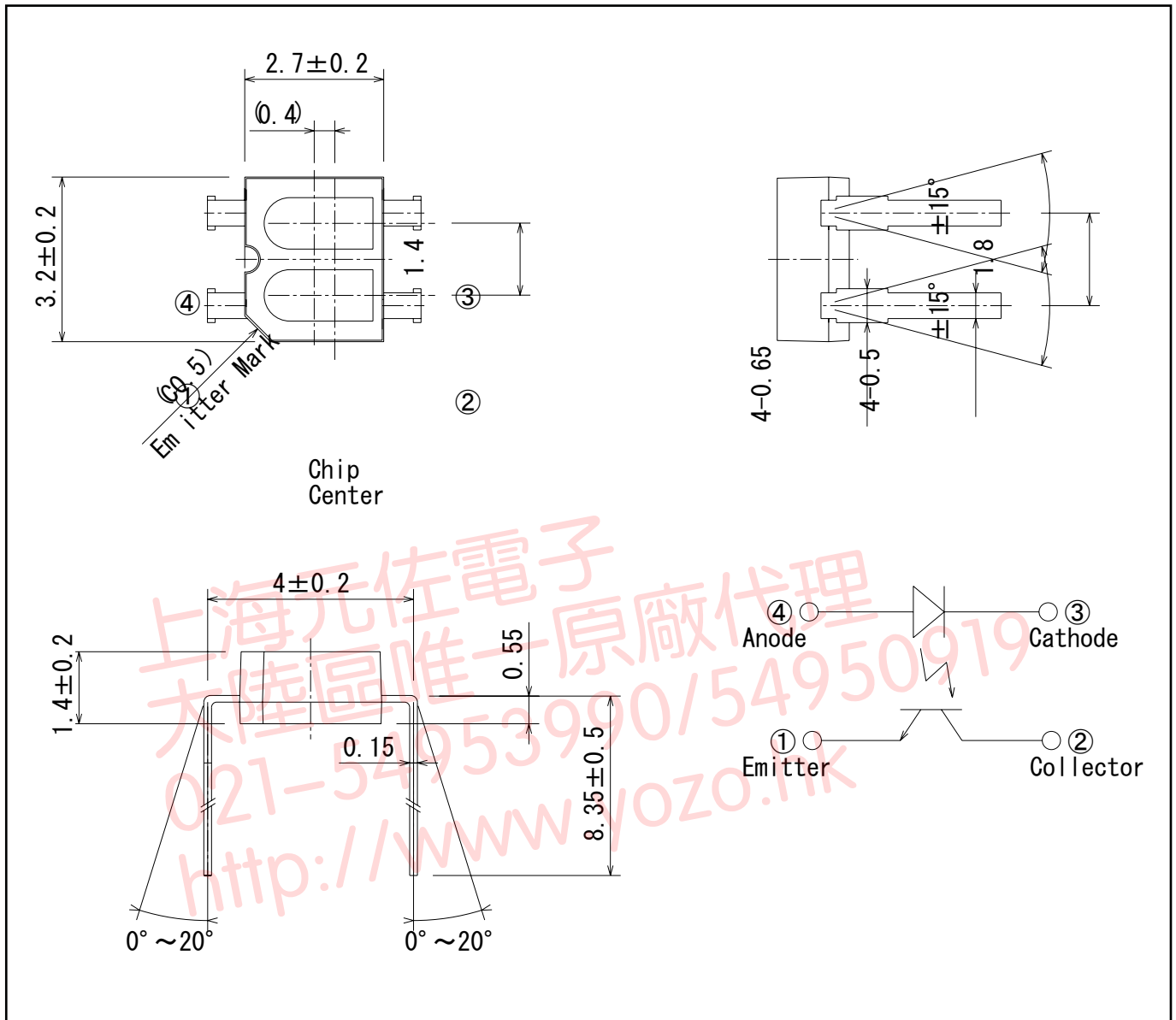

■ 東京営業/TOKYO SALES

TEL 03-6455-0280 FAX 03-3461-1566

■ 京都営業/KYOTO SALES

TEL 0774-20-3559 FAX 0774-24-1031

■ 海外/OVERSEAS

TEL +86-(021) 54953-990 FAX +86-(021) 54950-919 <http://www.yozo.hk>

本資料に記載しております内容は、技術の改良、進歩等によって予告なしに変更されることがあります。ご使用の際には、仕様書をご用命のうえ、内容の確認をお願い致します。

The contents of this data sheet are subject to change without advance notice for the purpose of improvement. When using this product, would you please refer to the latest specifications.